

# Reparatur-Rücksendeschein

**Wichtig!**

Eine Garantiereparatur kann nur gewährt werden, wenn der Kaufbeleg beiliegt.

Gerätebezeichnung

Kaufdatum:

Kurze Fehlerbeschreibung

Absender

Name

Straße u. Nr.

PLZ Ort

Telefon

## Garantie:

Garantie wird in dem Zeitraum von zwei Jahren ab Kaufdatum gewährt. Mängel infolge Material oder Fertigungsfehler werden kostenlos beseitigt, wenn das Gerät dem Hersteller kostenfrei zugesandt wird, der Kaufbeleg beiliegt, das Gerät bestimmungsgemäß behandelt und verwendet wurde und keine fremden Ersatzteile eingebaut oder Eingriffe vorgenommen wurden.

Nicht unter die Garantie fallen Folgekosten und natürliche Abnutzung.  
Wichtig! Bei Geltendmachung von Ansprüchen aus Garantie und Gewährleistung ist eine ausführliche Beschreibung des Mangels unerlässlich. Detaillierte Hinweise erleichtern und beschleunigen die Bearbeitung. Bitte haben Sie Verständnis dafür, daß wir Sendungen, die uns unfrei zugehen, **nicht annehmen** können.

Adressaufkleber für Rücksendung

**CALIRA**® -Apparatebau

Trautmann GmbH & Co. KG  
- Kundendienstabteilung -  
Lerchenfeldstraße 9

D- 87600 Kaufbeuren

# Betriebsanleitung

**CALIRA**®  
*Sealine*

**Stromat SV1**  
Ladestromverteiler

Trautmann GmbH & Co. KG **CALIRA**-Apparatebau

Lerchenfeldstr.9 · D-87600 Kaufbeuren · Tel. 08341 / 9764-0 Fax 08341 / 67806

B50 100044 00

### Verwendungszweck:

Der Stromat SV1 wird eingesetzt, um drei voneinander unabhängige Batterien gemeinsam zu laden, wobei jede Batterie über eine eigene Ladestromquelle verfügen kann.

### Funktion:

Erreicht eine der drei Batterien, bedingt durch eine Ladestromquelle (z. B. Ladegerät, Lichtmaschine, Solarzelle usw.) eine Spannung von 13,8Volt, so werden die Batterien miteinander zusammenschaltet (Parallelschaltung).

Durch diesen Vorgang werden nun auch die beiden anderen Batterien mit aufgeladen. Sinkt die Batteriespannung unter 13Volt, werden die Batterien automatisch voneinander getrennt.

### Technische Daten:

Betriebsspannung:	10-15V $\overline{=}$
Dauerstrom:	50/(70)A
Anschlüsse:	Schraub- bzw. Steckanschlüsse
Gehäuse:	Kunststoff schwarz
Abmessung/Gew.:	Länge 98mm Breite 88mm Höhe 44mm Gewicht 180 g

Lieferumfang: Stromat SV1, Betriebsanleitung, Beipack

Technische Änderungen vorbehalten

Trautmann GmbH & Co. KG **CALIRA-Apparatebau**

Lerchenfeldstr.9 · D-87600 Kaufbeuren · Tel. 08341 / 9764-0 Fax 08341 / 67806

### Anschlußplan:

Beispiel: Stromat SV1 in Verbindung mit LG 418-DS/IU

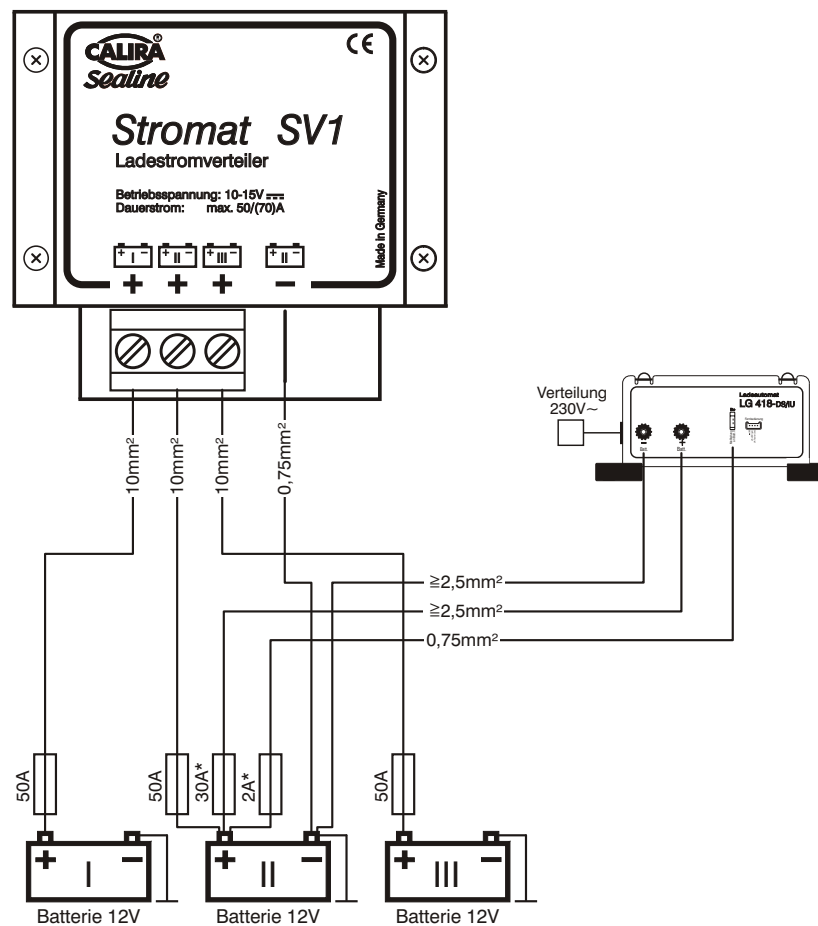

Sicherungen müssen nahe bei den +Polen der Batterien angebracht werden.

\* Sicherung bei Leitungslängen > 1m erforderlich!  
Die Sicherungen dienen ausschließlich dem Leitungsschutz.

Made in Germany

Trautmann GmbH & Co. KG **CALIRA-Apparatebau**

Lerchenfeldstr.9 · D-87600 Kaufbeuren · Tel. 08341 / 9764-0 Fax 08341 / 67806